

たまサポ防災おしゃべり会 vol.6

テーマ：非常時の「水」の備え

おすすめは3段階

- ①飲料水はできるだけ備蓄
- ②給水の容器と運び方を工夫
- ③節水のワザあれこれ

【節水クッキング】 スイスイパスタ、研がずに炊飯、ポリ袋調理

【キッチンバサミ】 空中調理で洗いものを減らし、包丁&まな板を使わず衛生的

【ラップ】 食器に敷いて洗いものを減らす

【手づくり食器】 使い捨てて洗い物を減らす

【ウエットティッシュ】 体を拭いたり、食器を拭いたり

その他…歯磨きシート、液体歯磨き、ドライシャンプー

やってみよう♪

◎風呂敷リュック

◎牛乳パックでお皿&スプーンづくり

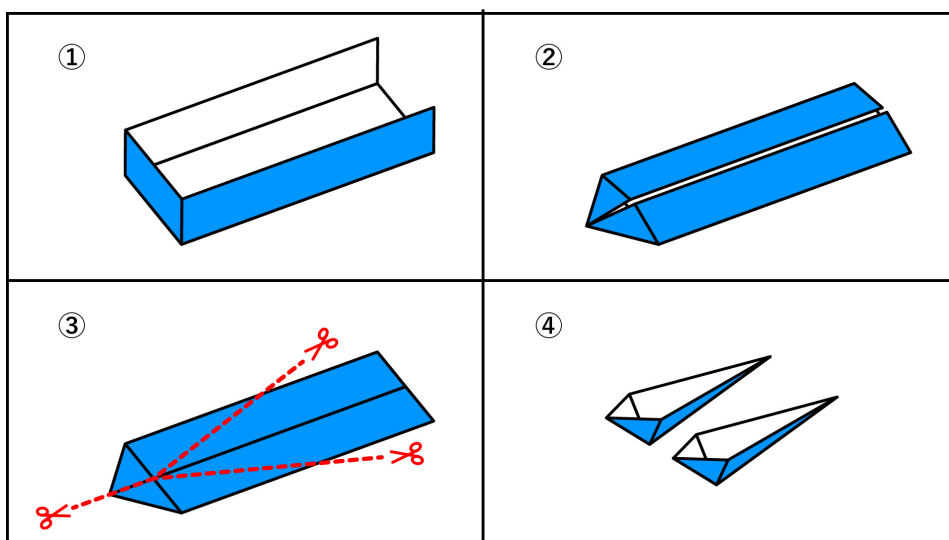

+topics

- ・水害時の避難所について
- ・避難所へのペット同行について